

CashPlus Standard

Die CashPlus Produktreihe wurde aus über 10.000 Kassenschubladen -Designs ausgewählt. Sie reflektiert die unvergleichliche Qualität und Flexibilität, die bei allen Cash Bases - Geldladen gegeben ist. Jede Lade bietet einzigartige Merkmale, veränderbare Einsätze und verschiedene Abmessungen, geeignet für jeden Retail - Bereich, überall auf der Welt.

BESCHREIBUNG

Eine robuste und stabile Kassenschublade mit großer Kapazität. Die Standard ist ideal für den umsatzstarken Handel mit großem Bargeldaufkommen.

MERKMALE

- Robuste Stahlkonstruktion
- Kugelgelagerte Teleskopschienen
- Anzeige Schubladenstatus
- Möglichkeit der Verschraubung am Kassenplatz

OPTIONEN

- Verschiedene Einsätze
- Flexible Notentrennwände zur Maximierung des Fassungsvermögens
- Befestigte oder herausnehmbare Hartgeldschalen
- Verriegelbare Münzschalen
- Wahlweise mit integrierter Sicherheitsbox
- Mit oder ohne Scheckschlitz
- Verschließbare Einsatzdeckel

ABMESSUNGEN

- Breite: 415mm
- Tiefe: 422mm
- Höhe: 138mm
- Gewicht: 14kg

IDEAL FÜR

- Drogerien und Apotheken
- Lotteries
- Kioske

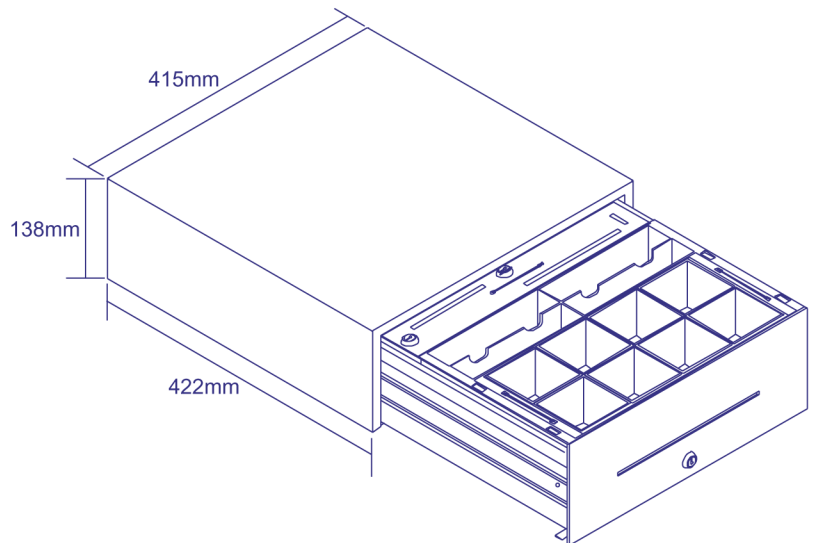

- Manuelle Ausführung, Öffnung erfolgt durch Druck auf den Kassenschub
- Notöffnung über Schlüssel
- Ver- und Entriegelung mittels 2 - oder 3 - Positionenschloss
- Gleiche, verschiedene Schließungen
- Halterung zum Anbringen der Kassenlade unterhalb des Ladentisches
- Rückseitige Kabelabdeckung



Model: Standard



Optionen: mit integrierter Sicherheitsbox



Optionen: 8 Noten + 8 Münzen

BILEXA AG

Vertriebs- u. Vermietungs Ges.m.b.H.
Steinwiesen 4
A-6824 Schlins
Tel. : +43 5524 8430
FAX: +43 5524 8430 12
www.bilexa-ag.com
schlins@bilexa-ag.com

BILEXA AG

Sihlrainstrasse 18
CH-8002 Zürich
Tel. : +41 44 208 20 20
FAX: +41 44 208 20 22
www.bilexa-ag.com
zuerich@bilexa-ag.com